



 UNIVERSITAS SRIWIJAYA FAKULTAS ILMU KOMPUTER Jalan Raya Palembang - Prabumulih Km. 32 Indralaya, Ogan Ilir 30662 Sumatera Selatan. Telepon: +62 711 580169, 580069. Faksimil: +62 711 580644	KODE	
	POS/UNSRI/FASIL KOM/SPMI-04/11-03	
DOKUMEN STANDAR	PROSEDUR OPERASIONAL STANDAR	TANGGAL DIKELUARKAN
JUDUL	PELAKSANAAN PPM	8 Oktober 2013
AREA	PENGABDIAN PADA MASYARAKAT DAN KERJASAMA	Revisi 04 April 2017
BAGIAN	IPPM	

PROSEDUR OPERASIONAL STANDAR PENGAJUAN PROPOSAL PPM



<u>Disiapkan oleh,</u>	<u>Diperiksa oleh,</u>	<u>Disahkan oleh,</u>
		
Dr. Ir. Sukemi, M.T.	Samsuryadi, M.Kom., Ph.D.	Jaidan Jauhari, M.T.
<u>Ketua Unit Penjamin Mutu</u>	<u>Wakil Dekan Bidang Akademik</u>	Dekan

	UNIVERSITAS SRIWIJAYA FAKULTAS ILMU KOMPUTER Jalan Raya Palembang - Prabumulih Km. 32 Indralaya, Ogan Ilir 30662 Sumatera Selatan. Telepon: +62 711 580169, 580069. Faksimil: +62 711 580644	KODE	
		POS/UNSRI/FASIL KOM/SPMI-04/11- 03	
DOKUMEN STANDAR	PROSEDUR OPERASIONAL STANDAR	TANGGAL DIKELUARKAN	
JUDUL	PELAKSANAAN PPM	8 Oktober 2013	
AREA	PENGABDIAN PADA MASYARAKAT DAN KERJASAMA	Revisi 04	April 2017
BAGIAN	IPPM		

1. TUJUAN

1. Mempermudah dosen Unsri melaksanakan kegiatan pengabdian kepada masyarakat.

2. RUANG LINGKUP

1. Pengajuan dan Revisi proposal oleh dosen di masing-masing fakultas.
2. Administrasi pencairan dana.
3. Pelaksanaan pengabdian masyarakat.

3. DEFINISI

1. Pengabdian masyarakat adalah Pengabdian Kepada Masyarakat yang berupa pelaksanaan pengamalan ilmu pengetahuan, teknologi dan seni budaya langsung pada masyarakat secara kelembagaan melalui metodologi ilmiah sebagai penyebaran Tri Dharma Perguruan Tinggi serta tanggung jawab yang luhur dalam usaha mengembangkan kemampuan masyarakat, sehingga dapat mempercepat laju pertumbuhan tercapainya tujuan pembangunan nasional.
2. Revisi adalah peninjauan atau pemeriksaan kembali.

4. PERINGATAN

Jika tidak dilaksanakan, maka pelaksanaan pengabdian kepada masyarakat tidak terlaksana sesuai dengan standar.

5. REFERENSI

1. Buku panduan penulisan pengabdian masyarakat Unsri.
2. Buku Panduan penelitian dan pengabdian masyarakat di Perguruan tinggi dari Kemenristekdikti.

	UNIVERSITAS SRIWIJAYA FAKULTAS ILMU KOMPUTER Jalan Raya Palembang - Prabumulih Km. 32 Indralaya, Ogan Ilir 30662 Sumatera Selatan. Telepon: +62 711 580169, 580069. Faksimil: +62 711 580644	KODE	
		POS/UNSRI/FASIL KOM/SPMI-04/11-03	
DOKUMEN STANDAR	PROSEDUR OPERASIONAL STANDAR	TANGGAL DIKELUARKAN	
JUDUL	PELAKSANAAN PPM	8 Oktober 2013	
AREA	PENGABDIAN PADA MASYARAKAT DAN KERJASAMA	Revisi 04	April 2017
BAGIAN	IPPM		

- Peraturan Menteri Pendidikan dan Kebudayaan Republik Indonesia Nomor 49 Tahun 2014 Tentang Standar Nasional Pendidikan Tinggi tahun 2014.

6. PIHAK YANG TERLIBAT

- Dosen
- Dekan
- UPPM fakultas
- Ketua LPM
- Bendahara LPM

7. KELEMBAGAAN

- Dosen berperan dalam pengajuan/pengusulan maupun merevisi proposal kegiatan pengabdian masyarakat berdasarkan hasil koreksi tim evaluator.
- Dekan berperan dalam mengesahkan pengusulan atau revisi proposal pengabdian masyarakat.
- Ketua UPPM berperan dalam mengumumkan surat hasil keputusan proposal yang lulus seleksi.
- Ketua LPM berperan dalam menseleksi usulan dan revisi proposal.
- Bendahara berperan dalam mengurus administrasi pencairan dana kegiatan pengabdian masyarakat.

8. PROSEDUR

- Setelah proposal yang lulus seleksi diumumkan, LPM mendistribusikan surat hasil pengumuman ke fakultas yang ada di lingkungan Unsri melalui UPPM fakultas.
- Dosen merevisi proposal sesuai dengan hasil koreksi evaluator.





	UNIVERSITAS SRIWIJAYA FAKULTAS ILMU KOMPUTER Jalan Raya Palembang - Prabumulih Km. 32 Indralaya, Ogan Ilir 30662 Sumatera Selatan. Telepon: +62 711 580169, 580069. Faksimil: +62 711 580644	KODE	
		POS/UNSRI/FASIL KOM/SPMI-04/11-03	
DOKUMEN STANDAR	PROSEDUR OPERASIONAL STANDAR	TANGGAL DIKELUARKAN	
JUDUL	PELAKSANAAN PPM	8 Oktober 2013	
AREA	PENGABDIAN PADA MASYARAKAT DAN KERJASAMA	Revisi 04	April 2017
BAGIAN	IPPM		

3. Proposal yang sudah direvisi dan disahkan oleh Dekan/ Pimpinan Unit kemudian diserahkan kembali ke LPM.
4. Revisi proposal yang masuk ke LPM kemudian diperiksa kembali.
5. Revisi proposal yang sesuai akan disahkan oleh ketua LPM, jika tidak maka akan dikembalikan lagi ke dosen.
6. Setelah disetujui oleh ketua LPM, maka dosen dapat menandatangani kontrak pelaksanaan pengabdian masyarakat antara LPM dan dosen.
7. Dana pengabdian masyarakat sebesar 70% dapat diberikan setelah penandatanganan kontrak dilakukan sedangkan dana 30% akan diberikan setelah kegiatan pengabdian masyarakat dilaksanakan.
8. Dosen bisa mulai melakukan pelaksanaan pengabdian masyarakat setelah pengambilan dana kegiatan.

9. BAGAN ALUR PROSEDUR

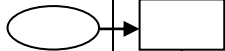
10. LAMPIRAN

 UNIVERSITAS SRIWIJAYA FAKULTAS ILMU KOMPUTER Jalan Raya Palembang - Prabumulih Km. 32 Indralaya, Ogan Ilir 30662 Sumatera Selatan. Telepon: +62 711 580169, 580069. Faksimil: +62 711 580644	KODE	
	POS/UNSRI/FASIL KOM/SPMI-04/11- 03	
DOKUMEN STANDAR	PROSEDUR OPERASIONAL STANDAR	TANGGAL DIKELUARKAN
JUDUL	PELAKSANAAN PPM	8 Oktober 2013
AREA	PENGABDIAN PADA MASYARAKAT DAN KERJASAMA	Revisi 04 April 2017
BAGIAN	IPPM	

kegiatan	Unit						Dokumen/output	waktu
	LPM	UPPM Fakultas	Dosen	Dekan	Ketua LPM	Bendahara		
1. Setelah proposal yang lulus seleksi diumumkan, LPM mendistribusikan surat hasil pengumuman ke fakultas yang ada di lingkungan Unsri melalui UPPM fakultas.							Surat pemberitahuan hasil seleksi	1 hari
2. Dosen merevisi proposal sesuai dengan hasil koreksi evaluator.							proposal	1 hari
3. Proposal yang sudah direvisi dan disahkan oleh Dekan/ Pimpinan Unit kemudian diserahkan kembali ke LPM							Proposal yang disahkan oleh dekan	1 hari

↓

	UNIVERSITAS SRIWIJAYA FAKULTAS ILMU KOMPUTER Jalan Raya Palembang - Prabumulih Km. 32 Indralaya, Ogan Ilir 30662 Sumatera Selatan. Telepon: +62 711 580169, 580069. Faksimil: +62 711 580644	KODE	
		POS/UNSRI/FASIL KOM/SPMI-04/11- 03	
DOKUMEN STANDAR	PROSEDUR OPERASIONAL STANDAR	TANGGAL DIKELUARKAN	
JUDUL	PELAKSANAAN PPM	8 Oktober 2013	
AREA	PENGABDIAN PADA MASYARAKAT DAN KERJASAMA	Revisi 04	April 2017
BAGIAN	IPPM		

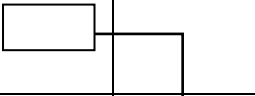
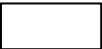
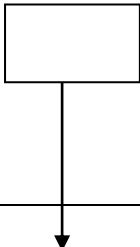
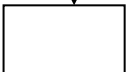
4. Revisi proposal yang masuk ke LPM kemudian diperiksa kembali.						Proposal yang disahkan dekan	1 hari
5. Revisi proposal yang sesuai akan disahkan oleh ketua LPM, jika tidak maka akan dikembalikan lagi ke dosen.						Proposal yang disahkan oleh ketua LPM	1 hari
6. Setelah disetujui oleh ketua LPM, maka dosen dapat menandatangani kontrak pelaksanaan pengabdian masyarakat antara LPM dan dosen.						Kontrak pengabdian masyarakat	30 menit
7. Dana pengabdian masyarakat sebesar 70% dapat diberikan setelah penandatanganan kontrak dilakukan sedangkan dana 30% akan diberikan						Dana pengabdian	30 menit

	UNIVERSITAS SRIWIJAYA FAKULTAS ILMU KOMPUTER Jalan Raya Palembang - Prabumulih Km. 32 Indralaya, Ogan Ilir 30662 Sumatera Selatan. Telepon: +62 711 580169, 580069. Faksimil: +62 711 580644	KODE	
		POS/UNSRI/FASIL KOM/SPMI-04/11- 03	
DOKUMEN STANDAR	PROSEDUR OPERASIONAL STANDAR	TANGGAL DIKELUARKAN	
JUDUL	PELAKSANAAN PPM	8 Oktober 2013	
AREA	PENGABDIAN PADA MASYARAKAT DAN KERJASAMA	Revisi 04	April 2017
BAGIAN	IPPM		

setelah kegiatan pengabdian masyarakat dilaksanakan.								
8. Dosen bisa mulai melakukan pelaksanaan pengabdian masyarakat setelah pengambilan dana kegiatan.								

